

PRZENOŚNA MOC WYKRYWANIA

DWUMODOWY SYSTEM DO
SZEROKIEGO ZAKRESU
WYKRYWANIA MATERIAŁÓW
WYBUCHOWYCH

JEDNOCZESNE WYKRYWANIE
MATERIAŁÓW WYBUCHOWYCH I
NARKOTYKÓW W KILKA SEKUND

ELASTYCZNY INTERFEJS
UŻYTKOWNIKA Z SZEROKIM
ZAKRESEM POZIOMÓW
OPERACYJNYCH

NAJNOWOCZEŚNIEJSZY
AKUMULATOR O DŁUGIEJ
ŻYWOTNOŚCI, Z MOŻLIWOŚCIĄ
WYMIANY PODCZAS PRACY W
TRYBIE CIĄGŁYM

ERGONOMICZNA KONSTRUKCJA
ZAPEWNIAJĄCA PRZENOŚNOŚĆ
(URZĄDZENIE DORĘCZNE)

ŁATWO DOSTĘPNE KOMPONENTY
DO SZYBKIEJ KONSERWACJI

ZDOLNY DO PRACY W SIECI /
ZGODNY Z USB

MOBILETRACE[®]



ABY POMÓC W ZABEZPIECZANIU ROSNĄCYCH POTRZEB ZWIĄZANYCH Z DETEKcją MATERIAŁÓW WYBUCHOWYCH I NARKOTYKÓW, PRZENOŚNY MOBILETRACE[®] ZAWIERA ZAAWANSOWANE MOŻLIWOŚCI JEDNOCZESNEGO WYKRYWANIA DUALNEGO W PRZENOŚNYM URZĄDZENIU, PRZYJAZNYM DLA UŻYTKOWNIKA.

MobileTrace[®] to pierwszy dualny ręczny wykrywacz, rozszerzający zakres materiałów wybuchowych, które można zidentyfikować w pojedynczej próbce, dla potrzeb szybszej, bardziej kompleksowej kontroli bezpieczeństwa. Opatentowana przez Rapiscan[®] Systems technologia ITMS[™] (Ion Trap Mobility Spectrometry) oferuje wykrywanie materiałów wybuchowych i narkotyków, czułość i niezawodność sprawdzone w bazach wojskowych, przejściach granicznych, lotniskach i innych punktach kontroli bezpieczeństwa infrastruktury krytycznej na całym świecie.

ŁATWA OBSŁUGA, BOGATE ZOBRAZOWANIE

Interfejs graficzny MobileTrace[®] jest intuicyjny i łatwy do nauczenia dla nowych operatorów. Użytkownicy Itemiser[®] i EntryScan[®] uznają system operacyjny za znany.

Dane są oceniane na kolorowym ekranie 800 NIT 3,5 cala (8,9 cm) przy użyciu pięciu opcji wyświetlania:

- Wybierz Skanuj, aby wyświetlić prostą listę stanów alarmów / braku alarmów substancji w bibliotece.
- Widok pików dla tabelarycznej formy z czasu przelotu i wysokości wykrytych pików.
- Plazmogram do graficznej reprezentacji wykrytych pików.
- Widok 3D i mapa intensywności do interpretacji analitycznej.

Aby dostosować się do różnych sytuacji oświetlenia, MobileTrace[®] został zaprojektowany z regulacją jasności wyświetlacza.

WSZECHSTRONNOŚĆ

Trzy domyślne poziomy użytkownika (operator, konserwacja i administrator) do kontroli dostępu.

Najnowocześniejsze funkcje sieciowe i łączność USB.

Oprogramowanie komputerowe ITMS[™] umożliwia zarządzanie plikami, analizę i drukowanie.

Możliwość użycia kodów substancji zamiast nazw substancji w celu zachowania prywatności i bezpieczeństwa.

Biblioteki z możliwością rozbudowy spełniają unikalne

POBIERANIE PRÓBEK CZĄSTEK I OPARÓW

MobileTrace[®] zapewnia elastyczność w zakresie przeszukiwania powierzchni w poszukiwaniu cząstek śladowych lub analizy oparów.

Przyciąganie cząstek: MobileTrace[®] wykorzystuje standardowe pułapki próbkowe w systemach Rapiscan[®]. Pułapki pokryte teflonem są przesuwane po powierzchni i wkładane do systemu w celu analizy. Typowe obiekty do pobierania próbek obejmują odzież, skórę, bagaż, ładunek, pojazdy, kontenery, bilety i dowody osobiste.

Pobieranie próbek oparów: Opary są wciągane przez dyszę bezpośrednio do układu w celu analizy. Typowe obiekty próbkowania.

ŁATWY W UŻYCIU

Ekran dotykowy z menu tekstowym lub ikonami, kolorowy ekran 800 NIT 3,5 cala (8,9 cm), ekran odporny na odbłaski.

Klawiatura nawigacyjna, klawiatura z ekranem dotykowym i opcjonalna klawiatura.

Łatwy do opanowania interfejs graficzny.

Półautomatyczna lub ręczna kalibracja.

Łatwy dostęp do komponentów w celu wydajnej konserwacji.

Dostępnych jest wiele lokalnych opcji językowych.



IBKOL Sp. z o.o.

ul. Sejmikowa 8, 04-602 Warszawa, Polska



+ 48 22 853 57 53



+ 48 602 461 705



+ 48 22 847 61 85



zibi.szulc@ibkol.pl ibkol@ibkol.pl

*Na polskim rynku
obronnym od 1996 r.*

MOBILETRACE®

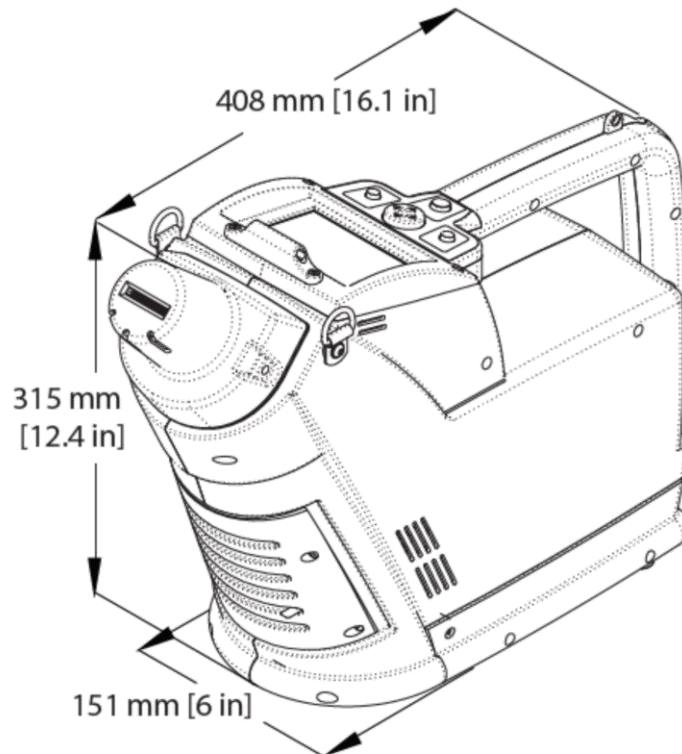

SPECYFIKACJA TECHNICZNA

Wymiary:	długość: 409 mm szerokość: 152 mm wysokość: 315 mm
Próbnik ręczny:	długość: 279 mm średnica: 28 mm
Masa:	netto: 4,3 kg z baterią / 0,65 kg próbnik ręczny

PARAMETRY

Typ detektora:	spektrometr ruchliwości jonów z pałką jonową (ITMS™)
Czas analizy:	domyślnie 10/11 sekund dla śladowych ilości materiałów wybuchowych / narkotyków w trybie cząsteczek; domyślnie 10 sekund dla trybu oparów przyciąganie cząstek lub próbek oparów
Sposób próbkowania:	
Czas przygotowania do pracy (zimny start):	około 30 minut do ustabilizowania się systemu
Temperatura działania:	-10°C do +55°C, wilgotność względna do 95% (bez kondensacji)
Zasilanie:	115/230 VAC, 50/60 Hz 12 VDC, adapter samochodowy (kabel w zestawie) Dwa akumulatory litowo-jonowe, do czterech godzin każda, dołączona ładowarka Wewnętrzne baterie zapasowe do podtrzymania zasilania podczas wymiany baterii
Komputer:	1 GB lub więcej miejsca na pliki
Wyświetlacz:	800 NIT 3,5 cala (8,9 cm), transfleksyjny QVGA, kolorowy ekran dotykowy LCD
Przetwarzanie sygnału:	wyjscie do pięciu różnych typów wyświetlania, w tym listy substancji, czasu przelotu, wyświetlanie plazmogramu i tabelaryczne, mapa 3D i intensywności
Tryby detekcji:	materiały wybuchowe (zoptymalizowany tryb jonów ujemnych); narkotyki (zoptymalizowany tryb jonów dodatnich); tryb oparów
Możliwość przesyłania danych:	łączość Ethernet i USB

Dzięki ciągłemu rozwojowi produktów Rapiscan® Systems zastrzega sobie prawo do wprowadzania zmian specyfikacji bez powiadomienia. Zdjęcia produktu przedstawione są w celach informacyjnych. Należy pamiętać, że z powodu amerykańskich przepisów i regulacji, nie wszystkie produkty Rapiscan® są dostępne w sprzedaży we wszystkich krajach bez ograniczeń. Proszę o skontaktowanie się z przedstawicielem handlowym Rapiscan® Systems, celem uzyskania bardziej szczegółowych informacji.

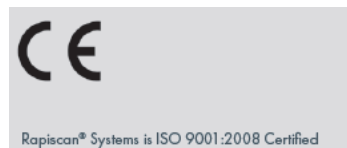

IBKOL Sp. z o.o.

ul. Sejmikowa 8, 04-602 Warszawa, Polska



+ 48 22 853 57 53



+ 48 602 461 705



+ 48 22 847 61 85



zibi.szulc@ibkol.pl ibkol@ibkol.pl

**Na polskim rynku
obronnym od 1996 r.**