

**NIERADIOAKTYWNY
WYKRYWACZ
ŚLADOWYCH ILOŚCI
MATERIAŁÓW
WYBUCHOWYCH,
NARKOTYKÓW**

JEDNOCZESNE WYKRYWANIE
MATERIAŁÓW WYBUCHOWYCH I
NARKOTYKÓW W OSIEM SEKUND

NIERADIOAKTYWNE ŹRÓDŁO
JONÓW

AUTOMATYCZNA KALIBRACJA
WEWNĘTRZNA

ZWIĘKSZONA UŻYTECZNOŚĆ,
POPRAWIONA DOKŁADNOŚĆ
DZIAŁANIA I WYKRYWANIA

ZDALNE MONITOROWANIE ZA
POŚREDNICTWEM REMOTE
CONNECT™

PRZYCISKOWA, PLANOWA
AUTOMATYCZNA KONSERWACJA

OPATENTOWANY OSUSZACZ
REGENERUJĄCY

ITEMISER[®] 4DX



- MATERIAŁY WYBUCHOWE
- NARKOTYKI

WYKORZYSTUJĄCE NIERADIOAKTYWNE ŹRÓDŁO JONIZACJI ORAZ JEDNOCZESNE WYKRYWANIE W PODWÓJNYM TRYBIE, ITEMISER[®] 4DX UMOŻLIWIA WYKRYCIE SZEROKIEGO ZAKRESU OBECYCH ZAGROZEŃ W POSTACI MATERIAŁÓW WYBUCHOWYCH I NARKOTYKÓW BEZ STOSOWANIA ŹRÓDŁA PROMIENIOTWÓRCZEGO. TYM SAMYM ELIMINUJE TO POTRZEBĘ ROCZNYCH TESTÓW SZCZELNOŚCI I LICENCJI, JAK I OBNIŻA WYZWANIA TRANSPORTOWE.

Przenośne, ergonomiczne urządzenie biurowe wyposażone jest w automatyczną kalibrację wewnętrzną, która pomaga obniżyć koszty materiałów eksploatacyjnych, zoptymalizować bieżącą pracę sprzętu i zwiększyć dokładność wykrywania.

EFEKTYWNOŚĆ KOSZTOWA

- Zautomatyzowana kalibracja wewnętrzna eliminuje koszty zakupu pułapek kalibracyjnych i zarządzania nimi.
- Składany ekran monitora automatycznie wyłącza podświetlenie, aby przedłużyć żywotność wyświetlacza.
- Osuszacz regeneracyjny wydłuża czas bezawaryjnej pracy i eliminuje koszty comiesięcznej wymiany materiału osuszacza.
- Zmniejszony nakład pracy niezbędny do zainicjowania konserwacji i zarządzania nią.

NIEZAWODNOŚĆ

- Jednoczesne wykrywanie w trybie podwójnym za pomocą jednego detektora znacząco ogranicza ryzyko usterki mechanicznej, związanej z dwoma systemami detektorów.
- Utrzymuje niski, stabilny poziom wilgotności w detektorze, umożliwiając osiągnięcie spójnych i wiarygodnych wyników wykrywania.
- Automatycznie zapisuje wyniki testu, zapobiegając usunięciu.
- Solidny wewnętrzny dysk twardy SSD do niezawodnego przechowywania danych.
- Opcjonalne przypomnienia o konserwacji dla wszystkich wymagań profilaktycznych.
- Zaawansowana diagnostyka zapewniająca maksymalną dostępność i wydajność.

ŁATWOŚĆ OBSŁUGI

- Nieradioaktywne źródło jonizacji eliminuje ograniczenia transportowe i wymagania licencyjne.
- Wbudowana drukarka do szybkiego drukowania kopii lub drukowania w późniejszym terminie.
- Szybka analiza i wyniki w około 8 sekund.
- Wbudowana klawiatura programowa i pliki pomocy.
- Można zaplanować automatyczną konserwację za pomocą przycisku.
- Łatwo dostępne elementy konserwacji.
- Możliwość tworzenia własnych bibliotek substancji.

PRZYJAZNY INTERFEJS OPERATORA

- Wyniki wymagają minimalnej interpretacji, co pozwala operatorom skoncentrować się na pobieraniu próbek.
- Komputer urządzenia automatycznie rejestruje wszystkie dane, w tym godzinę, datę, analizę próbki i status systemu.
- Kompleksowa historia zapisanych danych i plików alarmów, którą można przywołać i wydrukować.

MOBILNOŚĆ

- Lekkie urządzenie (12,99 kg) z wbudowanym uchwytem dla łatwego transportu.
- Wewnętrzna, jednogodzinna bateria umożliwia przeniesienie urządzenia bez wyłączenia, eliminując czas nagrzewania.



IBKOL Sp. z o.o.

ul. Sejmikowa 8, 04-602 Warszawa, Polska



+48 22 853 57 53



+48 602 461 705



+48 22 847 61 85



zibi.szulc@ibkol.pl ibkol@ibkol.pl

*Na polskim rynku
obronnym od 1996 r.*

ITEMISER® 4DX

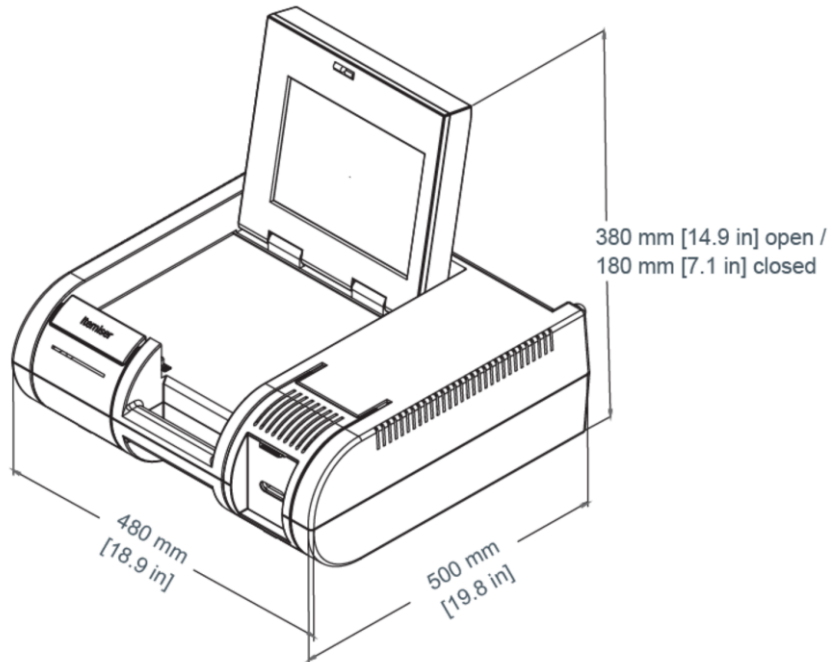

SPECYFIKACJA TECHNICZNA

Wymiary:	długość: 500 mm otwarte / 460 mm zamknięte szerokość: 480 mm wysokość: 380 mm otwarte / 180 mm zamknięte
Masa:	netto: 12,99 kg

PARAMETRY

Typ detektora:	spektrometr ruchliwości jonów z pałapką jonową (ITMS™)
Czas analizy:	domyślnie 8 sekund
Sposób próbkowania:	przetarcie powierzchni
Czas przygotowania do pracy (zimny start):	około 30 minut do ustabilizowania się systemu
Temperatura działania:	-10°C do +55°C, IP20
Zasilanie:	zewnętrzny zasilacz AC/DC: 100-240 VAC, ~1,8 A, wejście 47-63 Hz, wyjście 15 VDC, 10 A, 150 W
Zasilanie bateryjne:	do 60 minut
Komputer:	dysk twardy: 120 GB system operacyjny: Linux
Wyświetlacz:	10,4 cala (26,4 cm) monitor TFT-LCD z rezystancyjnym ekranem dotykowym
Przetwarzanie sygnału:	rozpoznawanie wielu pików i materiałów wybuchowych; wyjście do 4 różnych typów wyświetlania, w tym wyświetlanie wykresu słupkowego lub wyświetlanie plazmografu czasu przelotu
Tryby detekcji:	detekcja materiałów wybuchowych lub detekcja narkotyków lub Detekcja Dual Mode
Możliwość przesyłania danych:	dwa porty USB 2.0, port Ethernet

Dzięki ciągłemu rozwojowi produktów Rapiscan® Systems zastrzega sobie prawo do wprowadzania zmian specyfikacji bez powiadomienia. Zdjęcia produktu przedstawione są w celach informacyjnych. Należy pamiętać, że z powodu amerykańskich przepisów i regulacji, nie wszystkie produkty Rapiscan® są dostępne w sprzedaży we wszystkich krajach bez ograniczeń. Proszę o skontaktowanie się z przedstawicielem handlowym Rapiscan® Systems, celem uzyskania bardziej szczegółowych informacji.



Rapiscan® Systems is ISO 9001:2008 Certified



IBKOL Sp. z o.o.

ul. Sejmikowa 8, 04-602 Warszawa, Polska



+ 48 22 853 57 53



+ 48 602 461 705



+ 48 22 847 61 85



zibi.szulc@ibkol.pl ibkol@ibkol.pl

*Na polskim rynku
obronnym od 1996 r.*